



# Installation Instructions

ENGLISH



ESPAÑOL

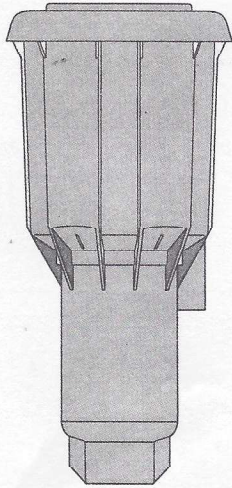

pg.

1	General Information
1	Tips on Installation
2	Nozzling up the System
4	Spring Placement
5	Setting the Arc
6	Cover Removal

pág.

Información general	1
Sugerencias para la instalación	1
Instalación de la boquilla	2
Posición del resorte	4
Ajuste del arco	5
Remoción de la tapa	6

## General Information

There are no fixed sides to the arc adjustment of the Maxi-Paw. This allows maximum versatility in positioning the head on its riser assembly. You may then set any arc whether full or part circle. Setting the arc is discussed under a later heading.

The Maxi-Paw offers a series of seven interchangeable nozzles in both regular and low angle configurations. All nozzles are universal to the Maxi-Paw and are discussed under a later heading.

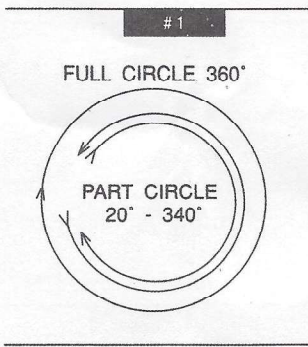

*El Maxi-Paw no tiene arcos fijos. Esto permite máxima versatilidad en la ubicación de la cabeza sobre su elevador. Usted puede fijar cualquier arco – un círculo completo o parcial. Cómo fijar el arco se explica más adelante.*

*El Maxi-Paw ofrece una serie de siete boquillas en configuraciones de ángulo regular y ángulo bajo. Todas las boquillas son intercambiables y se explican más adelante.*

## Tips on Installation

As with all irrigation products, you must thoroughly flush the system prior to the final installation steps. This is particularly important in environmental conditions where small stones are a common feature of the ground structure. Anything which passes through the screen will be passed through the nozzle. However, without proper flushing of the line prior to mounting the heads, small stones could become trapped below the level of the screen and interfere with proper operation of the head.

## Sugerencias para la instalación

*Al igual a todos los productos de riego, se debe limpiar el sistema cuidadosamente antes de instalar los aspersores. Esto es particularmente importante en ciertas condiciones ambientales donde pequeñas piedras son una característica común en el suelo. Cualquier cosa que pase por la rejilla del aspersor pasará también por la boquilla. Sin embargo, sin una limpieza apropiada de la línea antes de colocar las boquillas en los aspersores, pequeñas piedras podrían quedar atrapadas dentro de la rejilla e interferir con la operación del aspersor.*

The plastic material used on most common irrigation sprinklers is highly affected by the use of chemical bonding compounds such as glue. You must use only teflon tape to make your water tight sealed connections.

The Maxi-Paw has a large flanged area around the outside of the bowl. This area serves as a barrier to material moving back toward the open cavity of the bowl. The flanged area should be positioned at the final grade height.

The Maxi-Paw comes with both a bottom and a side inlet. The plug must be moved to the position which is not in use. The bottom inlet offers a step-up position from 3/4" to 1/2" for use with either size connections.



You should note that if you are using a Seal-a-Matic unit, you must use the bottom inlet for proper functioning of the sealing device.

There are several drain holes in the case of the Maxi-Paw. They provide an easy drain path for water which is in the bowl.

*El material plástico usado en la mayoría de los aspersores es altamente afectado por el uso de químicas, como por ejemplo, pegamentos. Usted debe usar únicamente cinta de teflón en las conexiones.*

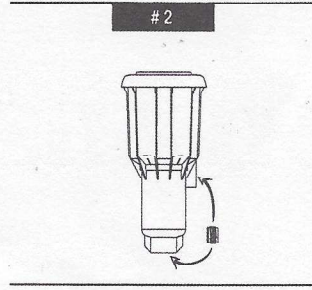

*El Maxi-Paw tiene una orilla sobresaliente del casco. Esta orilla sirve como barrera al material que entraría en la cavidad abierta del casco. La orilla debe quedar al nivel del relleno final de la tierra.*

*El Maxi-Paw viene con una entrada lateral y otra en la base. El tapón debe ser puesto en la entrada que no esté en uso. La entrada de abajo ofrece dos posiciones, "3/4" y "1/2," para usar con conexiones de cualquier medida.*

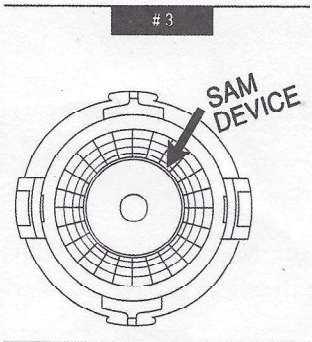

*Usted debe notar que si está usando una unidad Seal-a-Matic debe usar la entrada de abajo para que el sello funcione correctamente.*

*Hay varios huecos de drenaje en el casco del Maxi-Paw. Ellos proveen un fácil drenaje para el agua que queda en el casco.*

**Nozzling Up the System**

Maxi-Paw sprinklers are shipped with a standard nozzle inserted. To change the existing nozzle for another simply follow these steps:

You may find it easiest to use Rain Bird wrench #42064 to hold up the internal assembly while you change nozzles. By following the instructions shown below, you will be able to easily insert the tool to hold up the internal assembly while you are working on the sprinkler.

*Los aspersores Maxi-Paw son fabricados con una boquilla estándar. Para cambiarla siga estos pasos:*

*Usted usa la llave inglesa de Rain Bird (No. 42064) será más fácil sostener el ensamblaje interno mientras cambia la boquilla. Siguiendo los dibujos abajo, inserte la llave para sostener el ensamblaje interno mientras trabaja con el aspersor.*

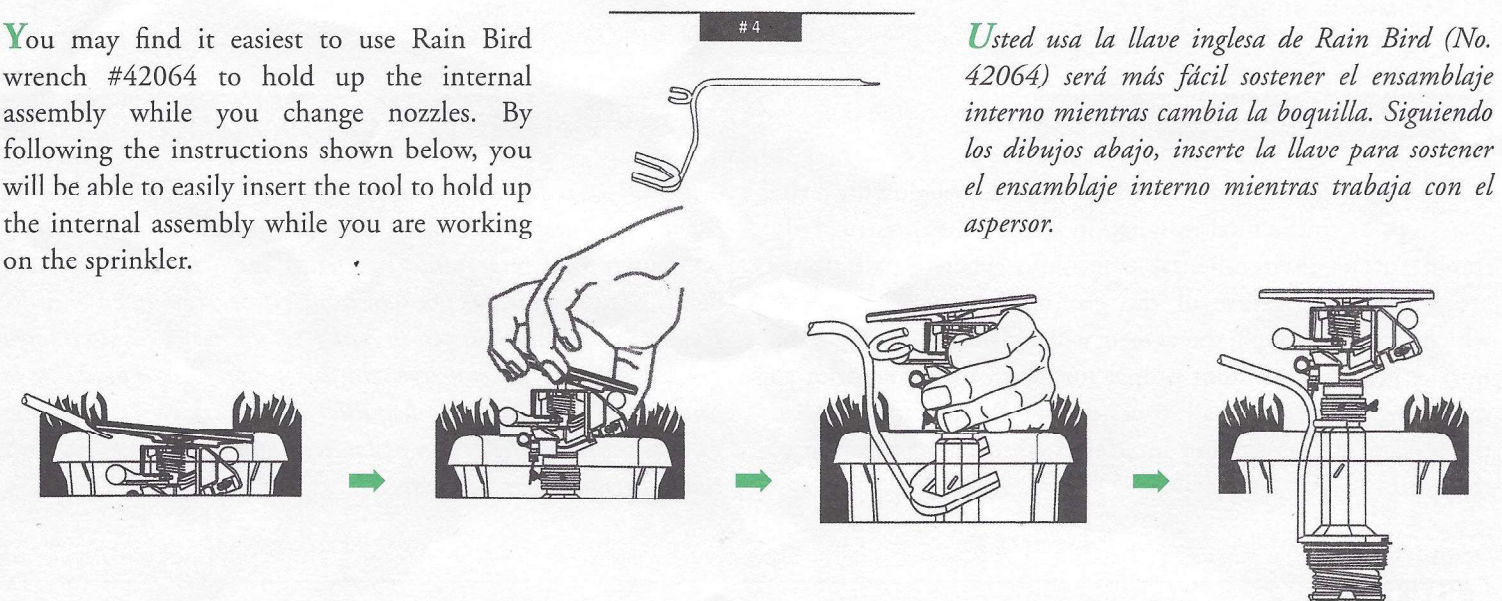

The double weighted arm will be blocking the path of access to the nozzle. Pull the arm from its resting position so that you can see where the current nozzle resides.

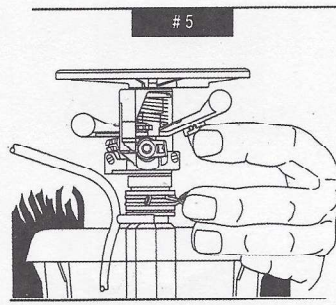

*El brazo del aspersor estará bloqueando la boquilla. Jale el brazo de su posición de descanso para poder ver donde está la boquilla.*

Using your thumb and finger exert pressure in a counter-clockwise direction on the tab of the nozzle. The nozzle will move from its locked position and you may simply pull out once the nozzle has rotated about 90 degrees.

*Usando los dedos, presione y gire la boquilla a la izquierda. La boquilla se moverá de su posición. Cuando la boquilla haya rotado unos 90 grados, Usted sólo tendrá que sacarla.*

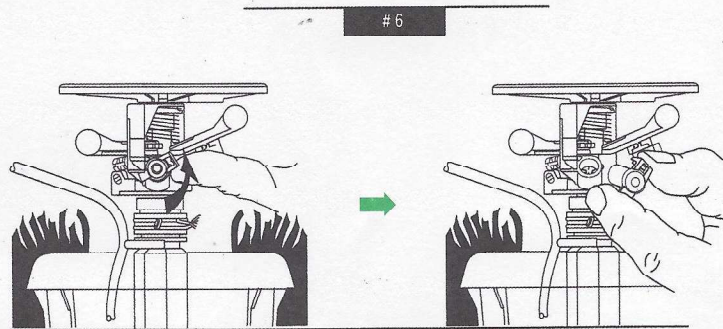

Align the new nozzle such that the large flanged area is to the top of the nozzle orifice. Push the nozzle back until it properly seats. Turn the nozzle in a clockwise direction until you hear a click indicating the nozzle has moved into the locked position.

*Alineé la nueva boquilla en el hueco de manera que la parte plana de la boquilla está hacia arriba. Presione la boquilla hacia atrás hasta que se sitúe correctamente. Gire la boquilla a la derecha hasta oír que la boquilla calce.*

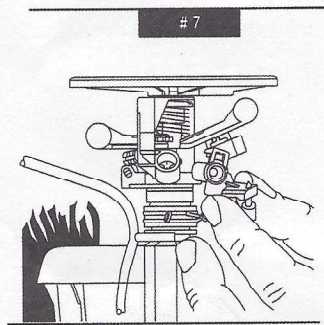

The low angle interchangeable nozzles are visibly different in appearance than regular angle in that they have a radius adjustment screw as an integral part of the nozzle body.

*Las boquillas de ángulo bajo son diferentes a las de ángulo regular porque tienen un tornillo de ajuste del radio como parte integral de su cuerpo.*

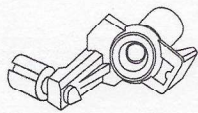

Low Angle

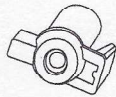

Regular

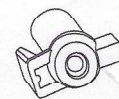

Regular

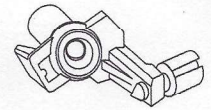

Angulo Bajo

The radius adjustment screw on either nozzle set will allow radius reduction of up to 25%.

*El tornillo de ajuste del radio de las boquillas permite una reducción del radio hasta un máximo de 25%.*

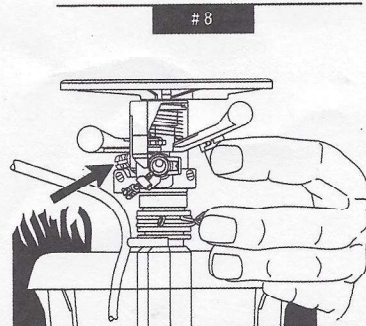

When nozzling, it is important to note the location of the arm spring and make adjustments to the spring if required. The standard Maxi-Paw is shipped with the spring in the A position. Only the #6, #7, and #7 low angle require the position of the spring to be changed to the B position. The lighter tension of the spring will allow better tripping of the sprinkler on these light flow nozzles.

Al instalar la boquilla, es importante notar la ubicación del resorte del brazo y ajustarlo si es necesario. El Maxi-Paw estándar es fabricado con el resorte en la posición "A" (vea abajo). Sólo las boquillas rojas y negras (Nos. 6 y 7 de ángulo regular y también el No. 7 de ángulo bajo) requieren que el resorte sea ajustado a la posición "B." La menor tensión que tiene el resorte en la posición "B" permite que el brazo se devuelva mejor con el bajo flujo con que operan esas boquillas.

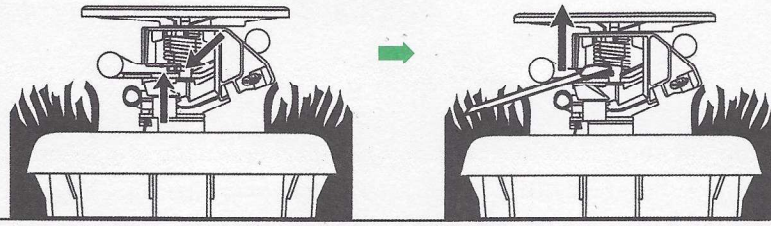

**Spring Placement**

Use the following chart to determine correct spring placement:

**Ubicación del resorte**

Use el siguiente gráfico para determinar la ubicación correcta del resorte:

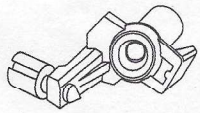

Low Angle

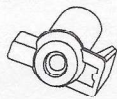

Regular

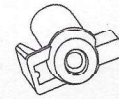

Regular

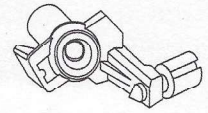

Angulo Bajo

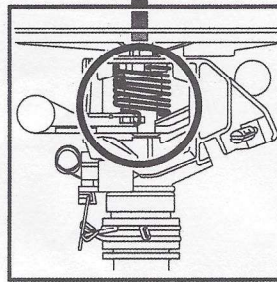
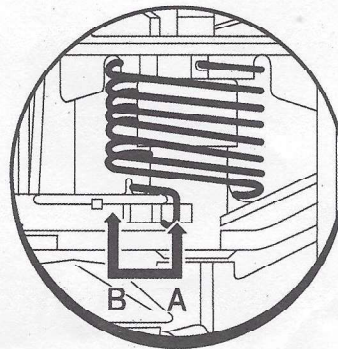

	Nozzle	Color	Position
Regular	06	Red	B
	07	Black	B
	08	Blue	A
	10	Yellow	A
	12	Beige	A
Low	07	Black	B
	10	Yellow	A

	Boquilla	Color	Posición
Regular	06	Roja	B
	07	Negra	B
	08	Azul	A
	10	Amarilla	A
	12	Beige	A
Bajo	07	Negra	B
	10	Amarilla	A

Make sure that the arm spring is in its correct position. The red (#6) and the black (#7) nozzles require "A" position of the spring be changed from position "A" to position "B." The spring must be in its correct position for the sprinkler to trip properly.

Asegurese que el resorte del brazo esté en la posición correcta. Las boquillas #6 (roja) y #7 (negra) requieren que la posición del resorte sea cambiada de "A" a "B." El resorte debe estar en la posición apropiada para que el brazo se devuelva correctamente.

## Setting the Arc

The Maxi-Paw is a universal head offering Part Circle or Full Circle performance in one head.

After mounting the head, pull up on the lid to access the internal assembly of the sprinkler. Residing below the nozzle and splash arm assembly, you will find two adjustment tabs mounted horizontal to the bowl. There is also a trip mechanism mounted vertical to the adjustment tabs.

The two adjustment tabs allow setting of the arc by simply positioning the arms such that reversing of the arc occurs at the point you desire. The tabs each have two fingers. By pushing on one finger you will be able to move the tab in one direction, the other finger will move it in the opposite direction. Position the two trip tabs as required, turn on the water source, and make final fine tuning adjustments while the system is running.

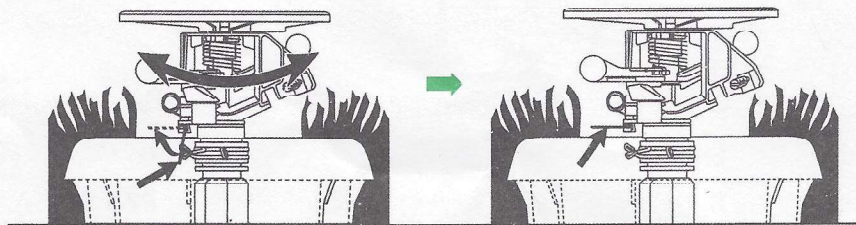
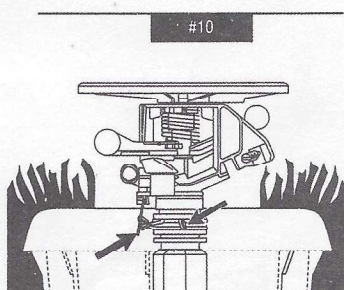

If you find that your sprinkler is set to trip on the wrong side, simply flip up the trip arm, move it to the other side of the adjustment tabs, and flip it back down when you are on the correct side.

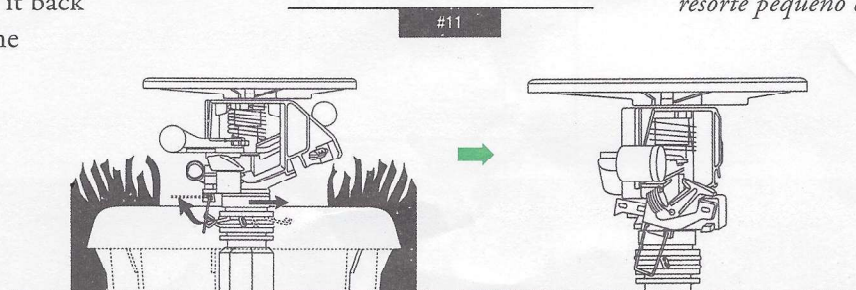

To convert the sprinkler to full circle operation, simply flip up the vertical reversing trip mechanism.

## Ajuste del arco

El Maxi-Paw ofrece un número infinito de arcos, de círculo parcial o completo, en un solo aspersor.

Después de instalar el aspersor, levante la tapa para poder alcanzar el ensamblaje interno. Debajo de la boquilla y el brazo, hay dos ganchos metálicos ajustables alrededor del elevador. Hay también un clip rectangular ("trip") movable hacia arriba y hacia abajo.

Los dos ganchos metálicos permiten el ajuste del arco con solo moverlos a la posición deseada. Ambos ganchos tienen dos orejas.

Empuje una de las orejas para mover el gancho en una dirección, y la otra para moverlo en la dirección opuesta. Coloque los dos ganchos en una posición aproximada, abra la llave del agua y haga los ajustes finales mientras el sistema esté funcionando.

Si Usted ve que su aspersor gira hacia el lado incorrecto, simplemente jale el clip hacia arriba totalmente hasta que el

resorte pequeño casi toque el brazo. Gire el clip al lado opuesto de las orejas de los ganchos y bájelo nuevamente cuando esté en el lado correcto.

Para convertir el arco del aspersor a círculo completo, simplemente levante el clip y déjelo en posición levantada.

The Maxi-Paw comes with an easy pop off bowl cover in the event that you need to access the internal assembly

*El Maxi-Paw viene con una tapa que se remueve fácilmente en el caso que Usted necesite alcanzar el interior.*

In the middle of the cover, you will find a button which can be easily pried off with a small screwdriver. Pop the button off and retain for re-assembly.

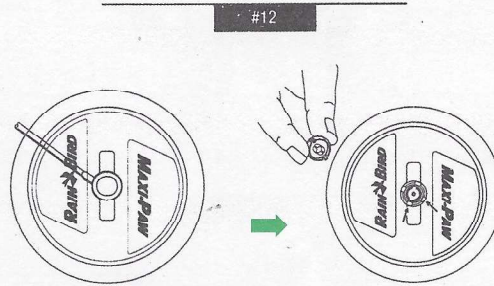

*En el medio de la tapa, Usted encontrará un botón fácil de remover con un pequeño destornillador. Quite el botón y guárdelo para reponerlo después.*

The cover is retained by two half circle flanges pressing against the inside diameter of the cover opening. Slide a screwdriver under the cap and align it across the top of one of the flanges in the cover itself. Exert pressure on the flange while pulling on the cover with your other hand. The cover will pop off allowing easy access to the bowl area of the sprinkler.

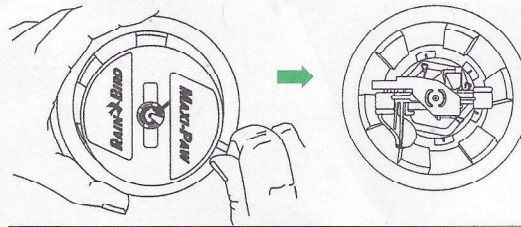

*La tapa está retenida por medio de dos barbas que presionan contra el diámetro interne de la abertura de la tapa. Meta un pequeño destornillador de pala debajo de la tapa e insértelo por una de las cuatro aberturas alrededor de las barbas, usando el destornillador como palanca. Al mismo tiempo jale la tapa con la otra mano para quitarla.*

By using the tool previously discussed on page 2, you can remove the internal assembly of the Maxi-Paw for flushing purposes or service.

*Usando la llave inglesa mostrada en la página 2, Usted puede sacar el ensamblaje interno del Maxi-Paw para drenarlo o repararlo.*

